

TFE 350

Rameuse indépendante



Caractéristiques

Machine pour la coupe d'étiquettes et toutes matières en partant de bobine.

La machine est capable de travailler en ligne ou de façon indépendante et est gérée par un pupitre de commande à écran tactile d'une utilisation simple.

La TFE350 est extrêmement précise, grâce au système de centrage LPS, avec lequel il est possible de corriger, avec une précision au centième, les erreurs de pas éventuellement relevées sur les matériels pré-imprimés.

Elle peut être configurée avec une bande transporteuse, un empileur ou système de réception avec glissière. La coupe peut être réglée suivant la longueur, le nombre d'étiquettes ou les marques d'impression.

Données techniques

Productivité: jusqu'à 18.000 pièces / heure

Productivité (format A4): jusqu'à 15.000 pièces / heure

Alimentation: 230 V - 50/60 hz

Laize: 360 mm

Applications

Coupe guillotine

Coupe longitudinale avec lame et contre-lame

Coupe longitudinale sur recto et verso

Double coupe

Convoyeur de sortie

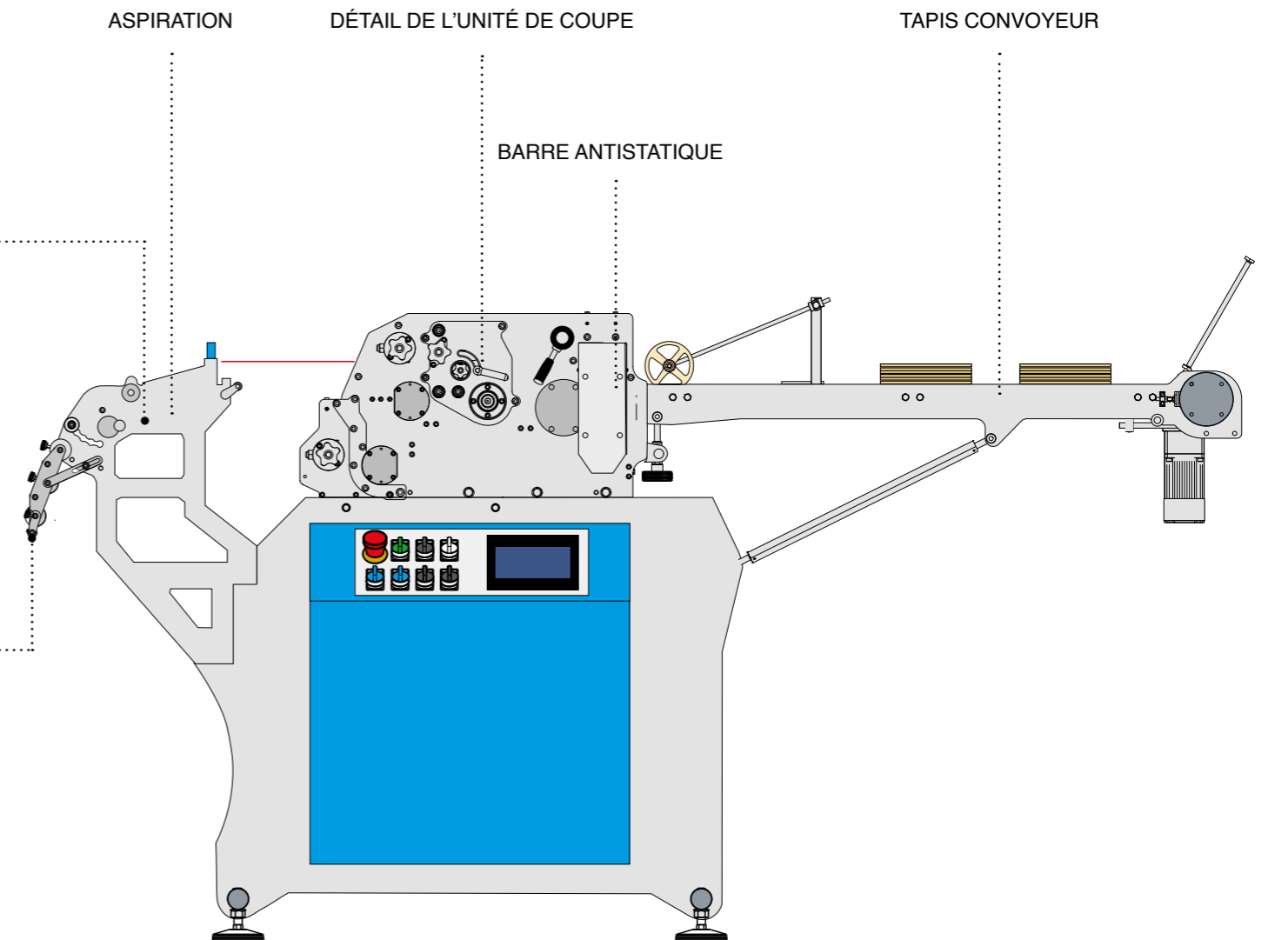
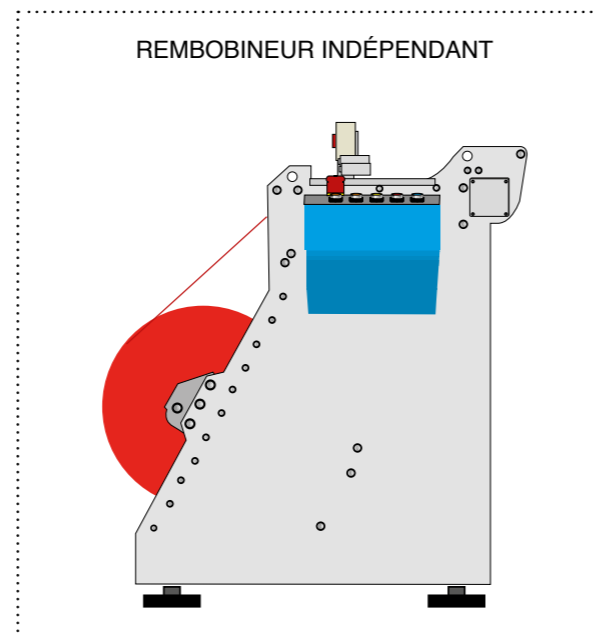
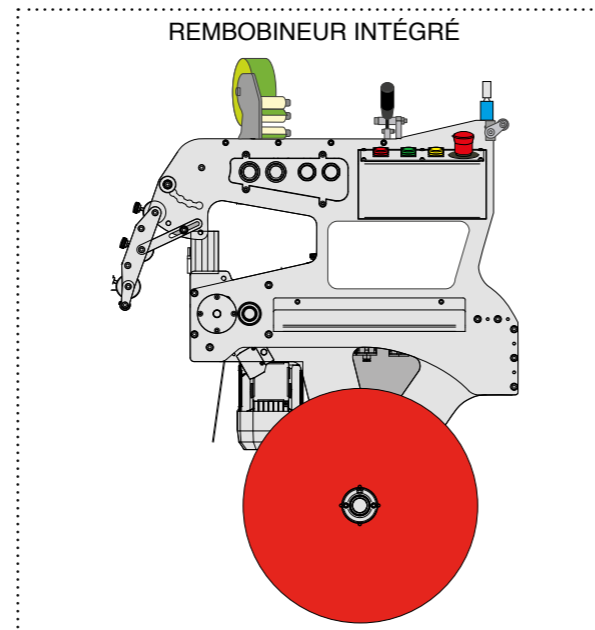



CARTES s.r.l. - 2, Via Michelangelo - 46024 MOGLIA (MANTOVA) ITALY
Tel. + 39 0376 511 511 Fax + 39 0376 55 77 55
www.cartes.it - info@cartes.it